

Soluciones de carga  
para vehículos eléctricos





<b>Conoce la gama LITE</b> .....	4-5
LITE Zero .....	6-7
LITE Uno .....	8-9
LITE Kubo .....	10-11
Comparador .....	12
App VELTIUM .....	14-15
Gestión inteligente de la recarga .....	16-19
Instalaciones colectivas .....	20-23
<b>Conoce la gama POINT</b> .....	24-25
POINT Dot .....	27
POINT Twin .....	28
POINT Max .....	29
Características destacadas .....	30-33
Carga inteligente para tu empresa .....	34-35
<b>Fichas técnicas</b> .....	36-53



## KEEP IT SIMPLE

Las cosas que realmente nos hacen felices son las cosas más simples, y por eso en VELTIUM desarrollamos soluciones tecnológicas sencillas para que cargar tu vehículo eléctrico no sea una preocupación. Disfruta de tu movilidad eléctrica y nosotros nos encargamos del resto.

Esta es la historia de una marca con un propósito claro: simplificar la vida a través de la innovación, ayudándote a conseguir una movilidad sostenible.

La simplicidad es la clave de cualquier desafío, porque las mejores soluciones son siempre las más simples.

## La mejor opción para la recarga doméstica

### ROBUSTO Y FIABLE

Diseñado para durar.  
Apto para su instalación en interior y exterior.



### INSTALACIÓN SENCILLA

El montaje es simple y rápido ya que no requiere abrir o desmontar el equipo, al disponer de un bornero de alimentación accesible desde el exterior.



### FÁCIL DE USAR

Gestión de todo lo relacionado con la recarga del vehículo a través de la App VELTIUM con el dispositivo móvil.

Indicador LED multicolor para conocer el estado del cargador y de la carga del vehículo.

Soporte de cable integrado que permite tenerlo recogido cuando no está en uso.



Tecnología e innovación para un cargador inteligente.  
Simplicidad de uso.

### GESTIÓN DEL CARGADOR

A través de la App se pueden gestionar de forma sencilla aspectos como quién y cómo accede al cargador, programación horaria de recargas, y otras funcionalidades.



### INFORMACIÓN

Acceso a la información de la carga en tiempo real, así como del histórico de recargas realizadas.



### RECARGA INTELIGENTE

Ahorro en la factura de la luz programando la carga del vehículo en los periodos más económicos, ajustando la potencia utilizada en las recargas en función del resto de consumos de la vivienda, y optimizando el aprovechamiento de la generación fotovoltaica.



## La solución más sencilla para el hogar

Facilita una potencia de carga de 7,4 kW, más de tres veces superior a la de un enchufe convencional, y de una forma más segura evitando posibles calentamientos e incidencias en la instalación eléctrica de la vivienda. Además, dispone de comunicaciones Bluetooth para gestionar todo lo relacionado con la carga del vehículo eléctrico desde el teléfono móvil.



## PRINCIPALES CARACTERÍSTICAS

Tipo alimentación	AC 230 V
Potencia máxima	7,4 kW (32 A monofásico, graduable 6-32 A)
Modo de carga	Modo 3
Instalación	Interior/Exterior
Interfaz de usuario	Indicador LED de colores, App VELTIUM y Área Cliente en <a href="http://www.veltium.com">www.veltium.com</a>
Conectividad	Bluetooth

## DIMENSIONES

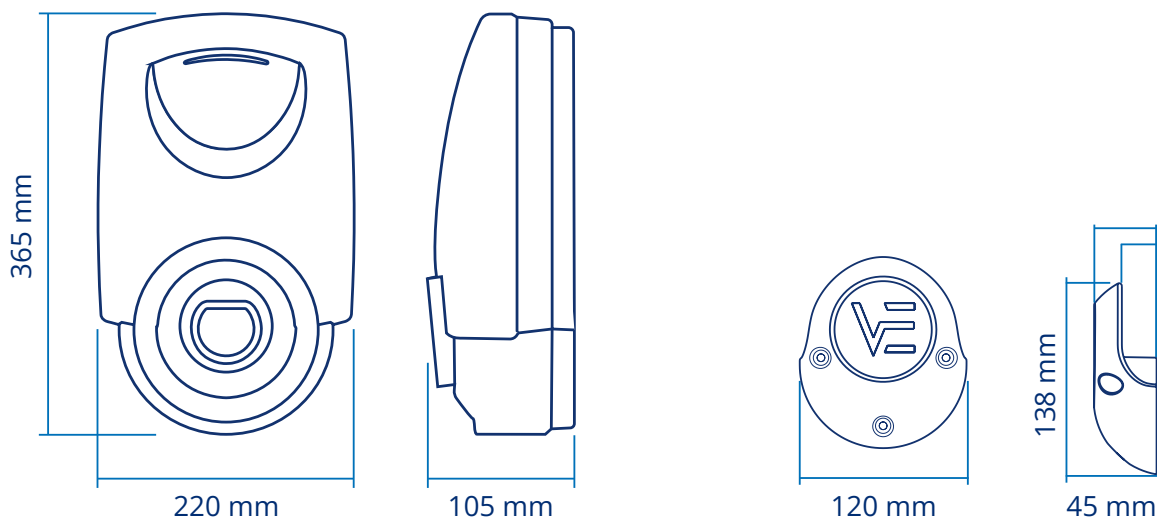

# OPCIONES

## Conectores



Cable integrado  
Tipo 2

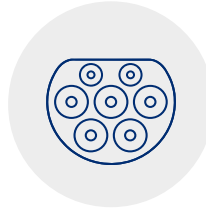

Toma Tipo 2

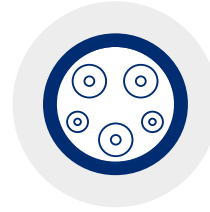

Cable integrado  
Tipo 1

## Longitud de cable

En equipos con  
cable integrado

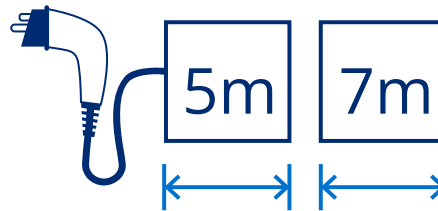

## Color



Blanco



Negro



Azul



Naranja

# ACCESORIOS



CURVE<sup>VE</sup>



STAND<sup>VE</sup>

## Carga solar y gestión remota

El modelo LITE Uno permite recargar tu coche con la energía solar de los paneles solares, y controlar tu cargador remotamente desde cualquier lugar y en cualquier momento. Además, es la solución perfecta para instalaciones comunitarias en las que se requiere gestionar la potencia de un grupo de cargadores.



## PRINCIPALES CARACTERÍSTICAS

Tipo alimentación	AC 230 V
Potencia máxima	7,4 kW (32 A monofásico, graduable 6-32 A)
Modo de carga	Modo 3
Instalación	Interior/Exterior
Interfaz de usuario	Indicador LED de colores, App VELTIUM y Área Cliente en <a href="http://www.veltium.com">www.veltium.com</a>
Conectividad	Bluetooth, Wi-Fi, 2xEthernet

## DIMENSIONES

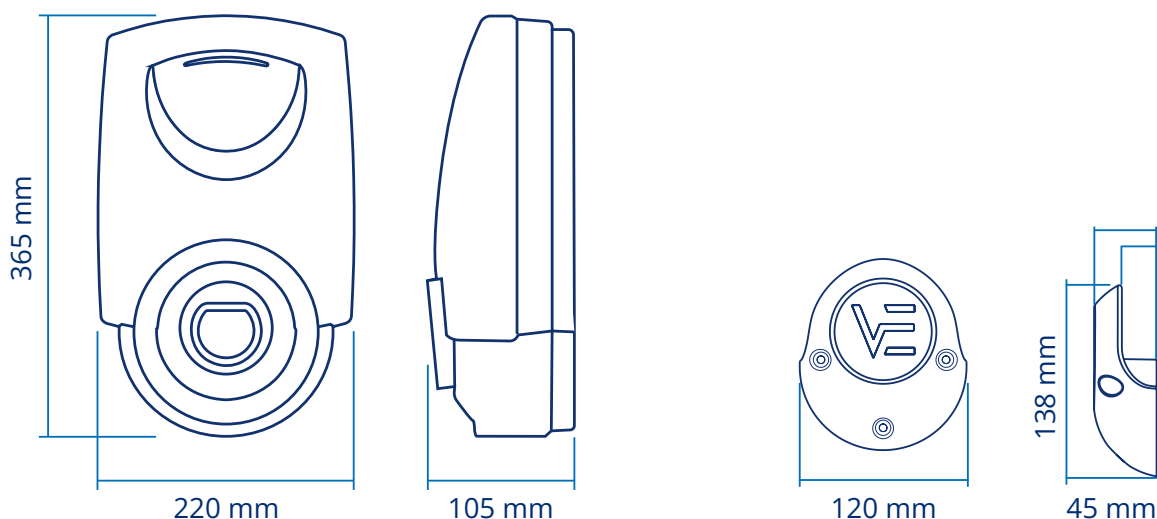

# OPCIONES

## Conectores



Cable integrado  
Tipo 2

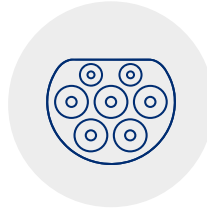

Toma Tipo 2

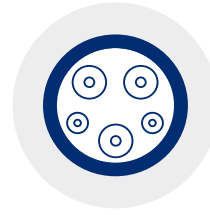

Cable integrado  
Tipo 1

## Longitud de cable

En equipos con  
cable integrado

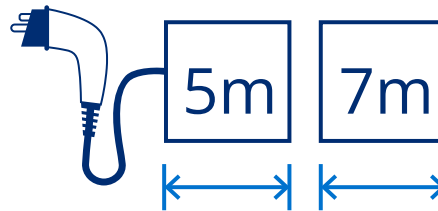

## Color



Blanco



Negro



Azul



Naranja

# ACCESORIOS



CURVE<sup>VE</sup>



STAND<sup>VE</sup>



MEDIDOR  
TRIFÁSICO<sup>VE</sup>



MEDIDOR  
MONOFÁSICO<sup>VE</sup>

## La solución más completa con la recarga más rápida

Permite la recarga a 22 kW de potencia, tres veces más rápido que un cargador convencional. Además, mantiene las funcionalidades de conectividad en remoto (Wi-Fi o Ethernet), integración con paneles solares y gestión de potencia de un grupo de cargadores interconectados. Un cargador para no renunciar a nada.



## PRINCIPALES CARACTERÍSTICAS

Tipo alimentación	AC 400 V
Potencia máxima	22 kW (32 A trifásico, graduable 6-32 A)
Modo de carga	Modo 3
Instalación	Interior/Exterior
Interfaz de usuario	Indicador LED de colores, App VELTIUM y Área Cliente en <a href="http://www.veltium.com">www.veltium.com</a>
Conectividad	Bluetooth, Wi-Fi, 2xEthernet

## DIMENSIONES

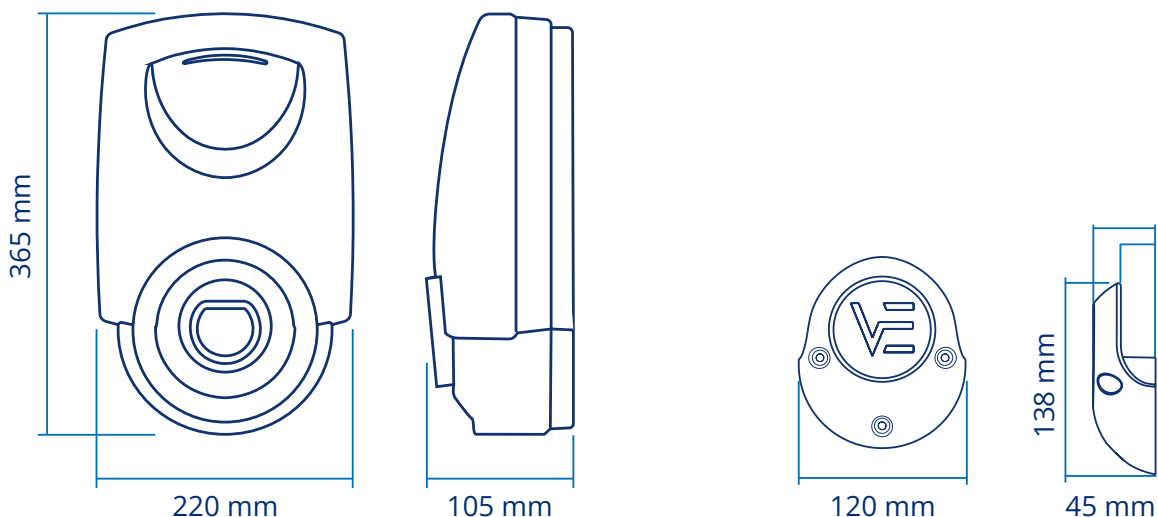

# OPCIONES

## Conectores



Cable integrado  
Tipo 2

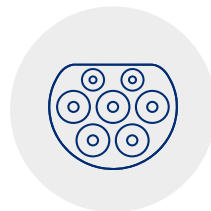

Toma Tipo 2

## Longitud de cable

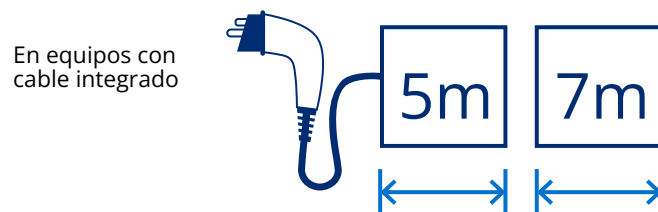

## Color



Blanco



Negro



Azul



Naranja

# ACCESORIOS



MEDIDOR  
TRIFÁSICO <sup>VE</sup>



STAND <sup>VE</sup>

# COMPARADOR DE CARGADORES



## Funcionales

	LITE <sup>VE</sup> <sub>Zero</sub>	LITE <sup>VE</sup> <sub>Uno</sub>	LITE <sup>VE</sup> <sub>Kubo</sub>
Indicador de estado mediante LED multicolor	●	●	●
Control de acceso Libre/Proximidad/Manual	●	●	●
Programación de recarga	●	●	●
Control estático y dinámico de potencia (1 cargador)	●	●	●
Control estático y dinámico de potencia (grupo de cargadores)		●	●
Integración con generación fotovoltaica		●	●

## Eléctricas

Intensidad máxima (por fase) 32 A	●	●	●
Potencia máxima de salida 7,4 kW (monofásico)	●	●	●
Potencia máxima de salida 22 kW (trifásico)			●

## Seguridad

Corte de corriente mediante relé de enclavamiento 80 A	●	●	●
Detección fallo relé en caso de contactos soldados	●	●	●
Detección presencia toma de tierra	●	●	●
Detección conexión correcta alimentación	●	●	●
Detección corriente diferencial continua		●	●

## Comunicaciones

Bluetooth 4.2	●	●	●
Wi-Fi		●	●
Ethernet x2		●	●

# GUÍA DE ACCESORIOS

	LITE <sup>VE</sup> <sub>Zero</sub>	LITE <sup>VE</sup> <sub>Uno</sub>	LITE <sup>VE</sup> <sub>Kubo</sub>
<b>Control dinámico de potencia</b>	CURVE	CURVE	MEDIDOR TRIFÁSICO
<b>Control dinámico de potencia + Integración con generación fotovoltaica</b>	NO APLICA	MEDIDOR MONOFÁSICO	MEDIDOR TRIFÁSICO



**APP VELTIUM**

# APP VELTIUM

## Control, información y gestión inteligente del cargador en una mano

### CONTROL DE BLOQUEO

Selecciona la forma en la que se controlará quién puede acceder y usar cada cargador.

**Libre:** Es el modo más sencillo, enchufa y empieza a cargar.

**Proximidad:** Basta con acercarse al cargador y éste se desbloquea sólo con la presencia del usuario.

**Manual:** El usuario debe desbloquear manualmente (desde la App) el cargador cada vez que quiere empezar a cargar.



### CONTROL DE CARGA

Envía órdenes instantáneas de comienzo o fin de carga, y de ajuste de la potencia máxima.

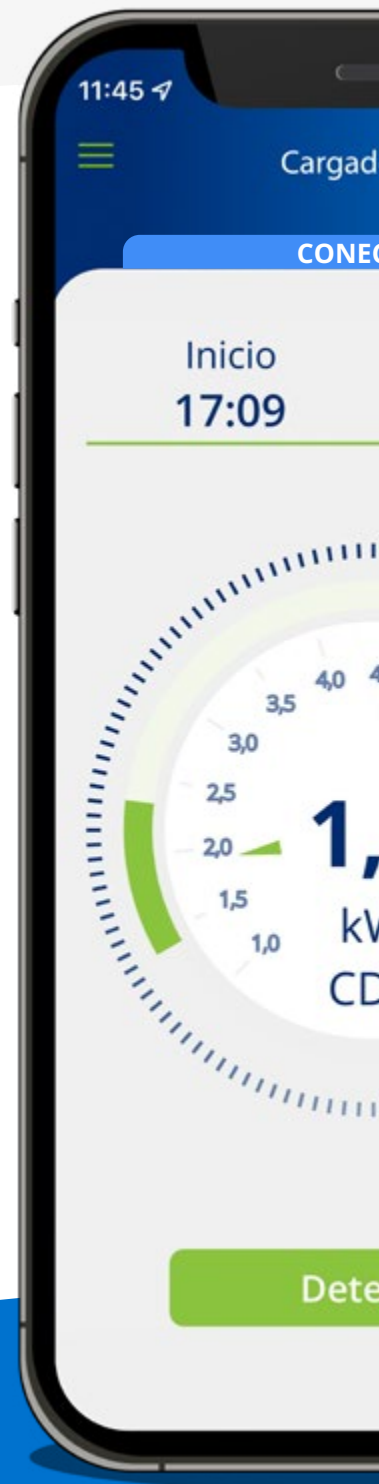

## I Funcionalidades destacadas de la App VELTIUM



### **HISTÓRICO Y ESTADÍSTICAS**

Muestra información gráfica y numérica de las recargas realizadas en el cargador.



### **PLANIFICACIÓN DE CARGA**

Permite definir los horarios de carga del vehículo, programando los días y horas de la semana en los que el cargador inicia y termina la carga, así como la potencia máxima para cada periodo.



### **GESTIÓN INTELIGENTE DE LA RECARGA**

Modula la carga del vehículo eléctrico en función del resto de consumos de la vivienda y de la generación fotovoltaica, para optimizar la potencia y ahorrar en la factura de electricidad.





**GESTIÓN  
INTELIGENTE  
DE LA RECARGA**

# CONTROL DINÁMICO DE POTENCIA

## Adaptación instantánea de la potencia de carga para ahorrar en la factura de la electricidad

Todos los cargadores de la gama LITE pueden adaptar en cada momento la potencia de carga del vehículo al consumo instantáneo de la vivienda y a la potencia contratada. Gracias a la gestión dinámica de potencia se puede optimizar el término de potencia del contrato, y ahorrar en la factura de electricidad.

### ¿Cómo funciona el control dinámico de potencia?

A través de la App VELTIUM se configura la potencia contratada y la ubicación del dispositivo de medida. Este dispositivo mide el consumo de la vivienda e informa al cargador en tiempo real, permitiendo que éste module instantáneamente la carga del vehículo eléctrico para que la suma de la potencia demandada por la vivienda y por el coche en cada momento no supere nunca la potencia contratada.

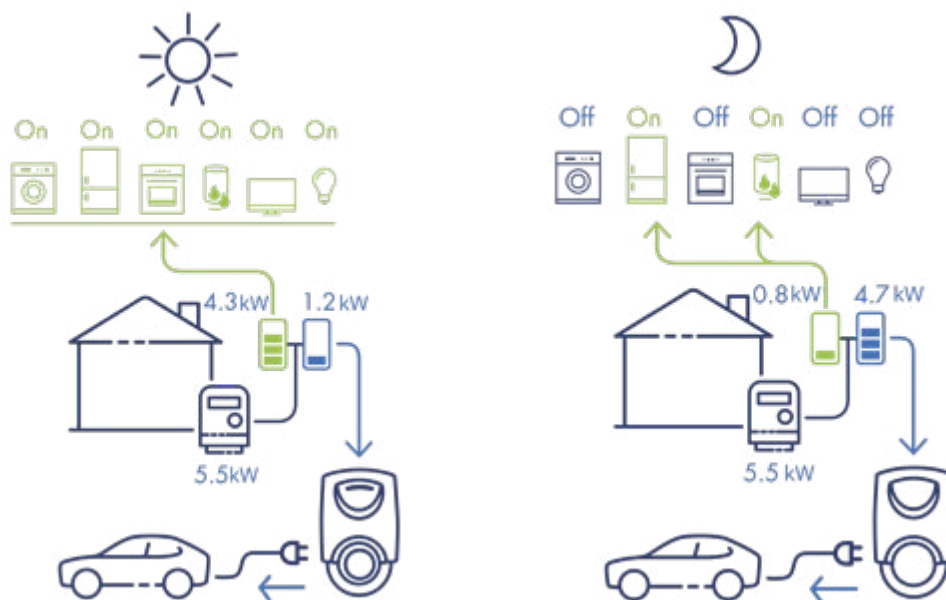

### ¿Qué accesorio es necesario?

Además del propio cargador, para disponer de esta función será necesario instalar un accesorio CURVE (Instalaciones monofásicas) o un MEDIDOR TRIFÁSICO (Instalaciones trifásicas) para la medida del consumo de la vivienda.

# INTEGRACIÓN CON GENERACIÓN SOLAR FOTOVOLTAICA

## Carga solar para los vehículos eléctricos

La recarga más sostenible y ecológica, ahorrando en costes de energía, con LITE Uno y LITE Kubo.



Los cargadores LITE Uno y LITE Kubo permiten integrar la producción de los paneles solares en la carga del vehículo eléctrico para optimizar el autoconsumo y realizar una recarga más sostenible y ecológica.



## ¿Cómo funciona la integración con la generación solar fotovoltaica?

Se pueden seleccionar dos alternativas de integración para una mayor optimización de la energía producida: **Modo Solar** y **Modo Mixto**.

### MODO SOLAR

- La energía para la recarga procede exclusivamente de la generación solar.
- El cargador ajusta la potencia de carga del vehículo para que no exista vertido a la red.
- La recarga no admite programación.

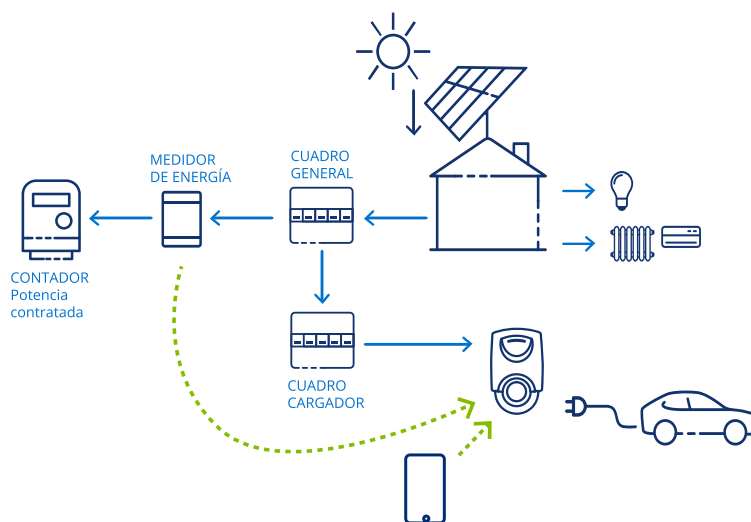

### MODO MIXTO

- La energía para la recarga procede tanto de la generación solar como de la red.
- La recarga admite programación:
  - En el horario programado el cargador ajusta la potencia de carga del vehículo para que no se supere la potencia contratada.
  - Fuera del horario programado el cargador ajusta la potencia de carga del vehículo para que no exista vertido (Modo Solar).

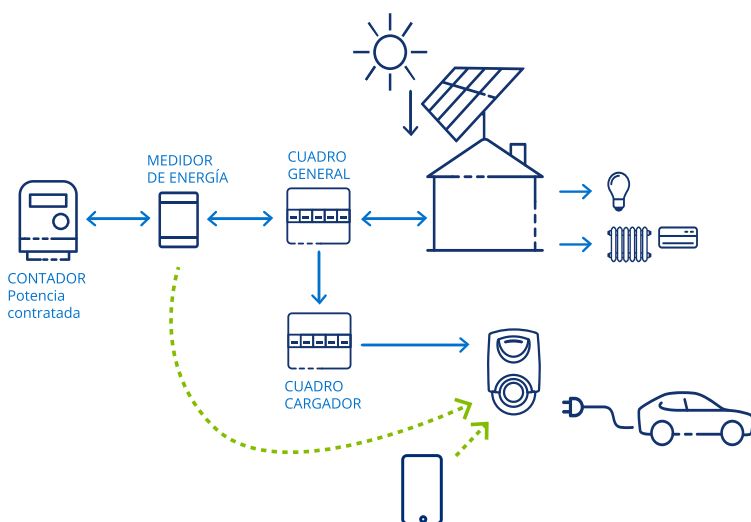

## ¿Qué accesorio es necesario?

Además del propio cargador, para disponer de esta función será necesario instalar un MEDIDOR MONOFÁSICO (Instalaciones monofásicas) o TRIFÁSICO (Instalaciones trifásicas) para la medida del consumo o vertido de la vivienda.



# **INSTALACIONES COLECTIVAS**

# INSTALACIONES COLECTIVAS

## Gestión de potencia en grupos de cargadores

Las instalaciones colectivas requieren un control de la potencia demandada de manera agrupada de todos los cargadores operativos en cada emplazamiento, y de una gestión del uso de los cargadores que hace cada uno de los usuarios autorizados. Los cargadores LITE Uno y LITE Kubo permiten optimizar la carga de un conjunto de vehículos, facilitando la optimización de la instalación eléctrica comunitaria y del contrato de suministro eléctrico.

- Hasta 40 cargadores en cada grupo.
- Todos los elementos del grupo deben estar conectados a la misma red (LAN).
- Algoritmos para el reparto optimizado de la potencia disponible.

### ¿Cómo funciona el control de potencia en instalaciones colectivas?

Existen dos modos:

**Control estático:** El conjunto de cargadores optimiza el reparto de una determinada potencia fijada de manera estática en la configuración del grupo, en función del consumo individual de cada equipo.

**Control dinámico:** El conjunto de cargadores optimiza el reparto de la potencia disponible en función del consumo individual de cada equipo, del resto de consumos del emplazamiento, y de la potencia contratada.

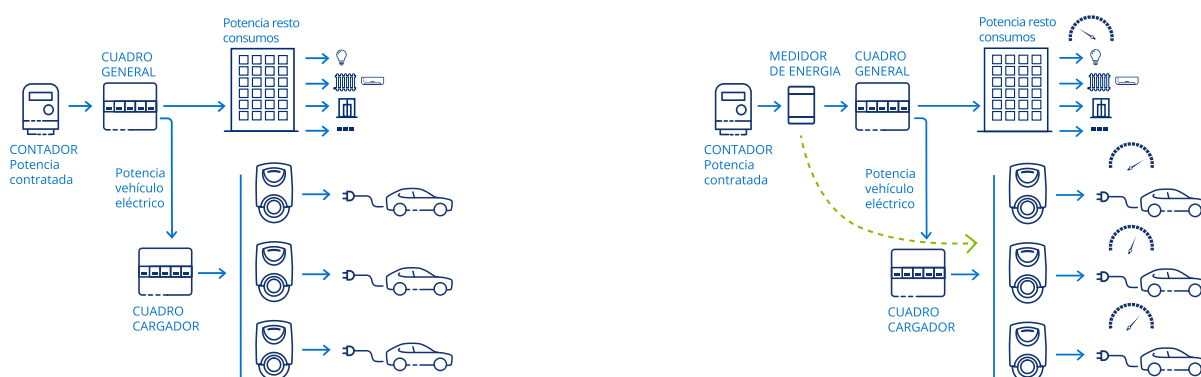

### ¿Qué accesorio es necesario?

En el caso del control estático no es necesario ningún accesorio adicional a los propios cargadores del grupo.

En el caso del control dinámico será necesario instalar un MEDIDOR TRIFÁSICO (Instalaciones trifásicas) para la medida del consumo o vertido de la ubicación en la que se encuentren los cargadores.

# DASHBOARD LITE

## Seguimiento y control de consumos por cargador y usuario

- Desde el área Dashboard LITE de la web de VELTIUM, se puede acceder a la información gráfica y numérica de las recargas de manera más cómoda y visual, con la ventaja añadida de poder hacerlo desde cualquier dispositivo y lugar.
- Los tres perfiles disponibles permiten diferentes niveles de visualización y acceso a la información, adecuándolo a las diferentes casuísticas de uso.
- La posibilidad de realizar consultas por fechas, usuarios y cargadores permite obtener la información necesaria para una gestión óptima de los cargadores, en cada momento.





## Diferentes perfiles de usuario

Tres perfiles, con diferentes niveles de acceso, que aseguran una gestión optimizada de los cargadores.

Perfil	¿Qué puede hacer?	Accesos
<b>Administrador</b> Configura el cargador y administra los usuarios que pueden usarlo	<ul style="list-style-type: none"><li>· Cargar</li><li>· Configurar</li><li>· Autorizar</li><li>· Buscar/ver/exportar datos de recargas</li></ul>	App Web
<b>Autorizado</b> Usuario autorizado a cargar	Cargar	App Web
<b>Supervisor</b> Supervisa el uso del cargador a través de la Web	<ul style="list-style-type: none"><li>· Buscar/ver/exportar datos de recargas</li><li>· Organizar cargadores en ubicaciones</li></ul>	Web



## Interfaz visual e intuitiva

Toda la información relacionada con los cargadores, usuarios y recargas se facilita en un formato visual e intuitivo, que permite identificar y gestionar los datos de manera sencilla.



## Información exportable

La información del histórico y estadísticas se puede exportar para su posterior tratamiento o análisis.

## Soluciones de recarga en empresas y entornos de uso público

### DIFERENTES MODELOS Y OPCIONES

Tres modelos diferentes y múltiples características opcionales para poder adaptarse a las diferentes necesidades de uso,

- 1 o 2 conectores por equipo
- Alimentación monofásica o trifásica
- Toma con o sin obturador, o cable de carga helicoidal integrado
- Anclaje a pared o a suelo
- Con o sin pantalla táctil a color

### ROBUSTO Y FIABLE

Preparado para un rendimiento óptimo hasta en las condiciones más exigentes, con IP54, IK10 y temperaturas de operación de hasta 50 °C.

Construido con criterios antivandálicos.

### SIEMPRE CONECTADO, SIEMPRE DISPONIBLE

Dispone de Ethernet, Wi-Fi y Modem 4G integrados de serie, para garantizar una comunicación permanente.

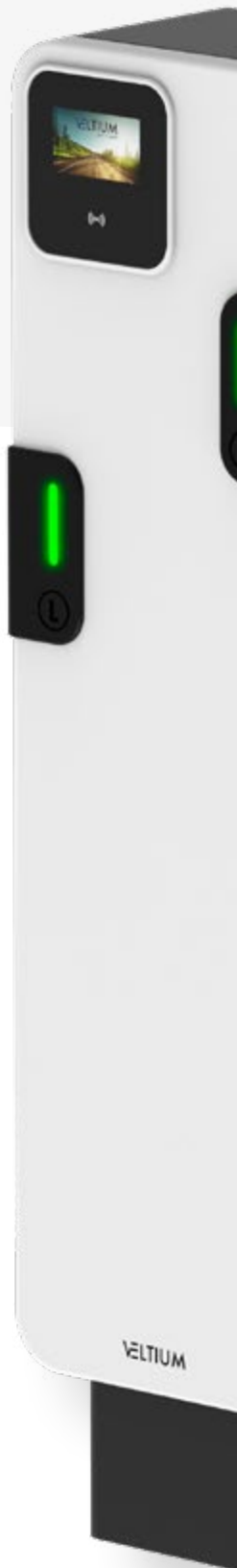



Todas las opciones para adaptarse a las diferentes necesidades y usos, asegurando la mejor experiencia de usuario.

### **GESTIÓN REMOTA DEL CARGADOR**

Doble opción de configuración de la plataforma de gestión:

- OCPP 1.6 J, para su integración con cualquier sistema de gestión de puntos de recarga.
- **blueSKY**<sup>®</sup> by VELTIUM

### **LA MEJOR INTERFAZ DE USUARIO**

A través de su lector RFID, comunicación Bluetooth y pantalla táctil en color se facilita la mejor experiencia de usuario.

Además, cuenta con un LED indicador multicolor en cada toma, para mostrar el estado de la recarga.

### **SMART CHARGING**

Contador MID integrado, para garantizar una medición precisa de la energía que permita su facturación.

Balanceo estático y dinámico de la carga, para optimizar el aprovechamiento de la potencia disponible.



**POINT** <sup>VE</sup>  
Dot

**POINT** <sup>VE</sup>  
Twin

**POINT** <sup>VE</sup>  
Max

Próximamente

# POINT<sup>VE</sup> Dot

## El más sencillo de la familia

El equipo de una toma con anclaje a pared



## PRINCIPALES CARACTERÍSTICAS

Tipo alimentación	AC 230 V $\pm$ 10% / 400 V $\pm$ 10%
Potencia máxima	7,4 kW - Monofásico y 22 kW - Trifásico
Tipo de conectores	<ul style="list-style-type: none"><li>· Toma Tipo 2</li><li>· Toma Tipo 2 con obturador</li><li>· Cable de carga helicoidal integrado Tipo 2 (4 metros)</li></ul>
Interfaz de usuario	<ul style="list-style-type: none"><li>· Lector RFID</li><li>· LED multicolor</li><li>· Bluetooth</li><li>· Pantalla táctil TFT 4,3" y 16.7M colores (opcional)</li></ul>
Conectividad	Ethernet , Wi-Fi, Modem 4G
Plataforma de gestión	<ul style="list-style-type: none"><li>· Externa -protocolo de comunicaciones OCPP 1.6 J</li><li>· <b>blueSKY<sup>VE</sup></b> by VELTIUM</li></ul>
Tipo de montaje	Anclaje a pared

## DIMENSIONES

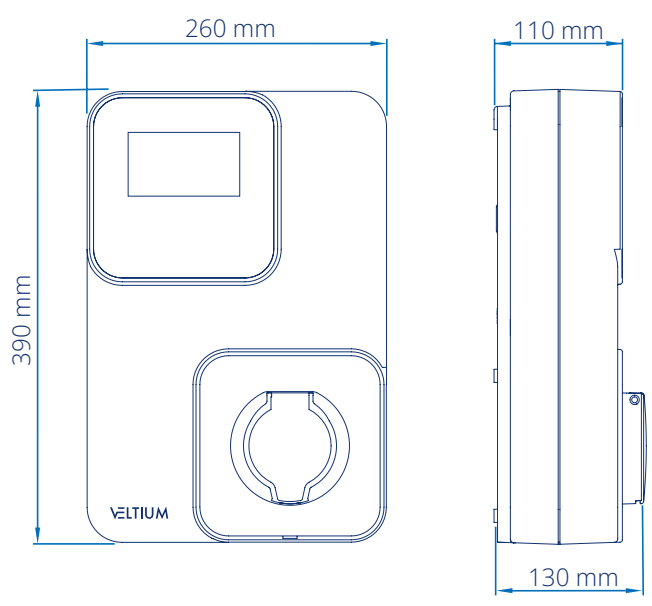

## Recarga simultánea en cualquier entorno

El equipo de doble toma con anclaje a pared



## PRINCIPALES CARACTERÍSTICAS

Tipo alimentación	AC 230 V $\pm$ 10% / 400 V $\pm$ 10%
Potencia máxima	2 x 7,4 kW - Monofásico y 2 x 22 kW - Trifásico
Tipo de conectores	<ul style="list-style-type: none"><li>· 2 x Toma Tipo 2</li><li>· 2 x Toma Tipo 2 con obturador</li><li>· 2 x Cable de carga helicoidal integrado Tipo 2 (4 metros)</li></ul>
Interfaz de usuario	Lector RFID LED multicolor Bluetooth Pantalla táctil TFT 4,3" y 16.7M colores (opcional)
Conectividad	Ethernet , Wi-Fi, Modem 4G
Plataforma de gestión	<ul style="list-style-type: none"><li>· Externa -protocolo de comunicaciones OCPP 1.6 J</li><li>· <b>blueSKY<sup>VE</sup></b> by VELTIUM</li></ul>
Tipo de montaje	Anclaje a pared

## DIMENSIONES

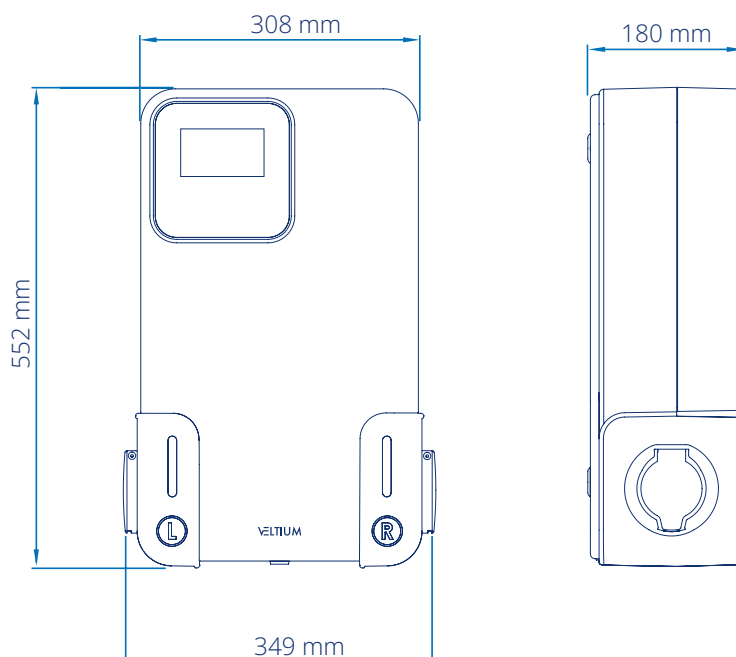

**Robusto y fiable,  
siempre conectado**

El equipo de doble toma con anclaje a suelo



## PRINCIPALES CARACTERÍSTICAS

Tipo alimentación	AC 230 V $\pm$ 10% / 400 V $\pm$ 10%
Potencia máxima	2 x 7,4 kW - Monofásico y 2 x 22 kW - Trifásico
Tipo de conectores	<ul style="list-style-type: none"> <li>· 2 x Toma Tipo 2</li> <li>· 2 x Toma Tipo 2 con obturador</li> <li>· 2 x Cable de carga helicoidal integrado Tipo 2 (4 metros)</li> </ul>
Interfaz de usuario	Lector RFID LED multicolor Bluetooth Pantalla táctil TFT 4,3" y 16.7M colores (opcional)
Conectividad	Ethernet , Wi-Fi, Modem 4G
Plataforma de gestión	<ul style="list-style-type: none"> <li>· Externa -protocolo de comunicaciones OCPP 1.6 J</li> <li>· <b>blueSKY<sup>VE</sup></b> by VELTIUM</li> </ul>
Tipo de montaje	Anclaje a suelo

## DIMENSIONES

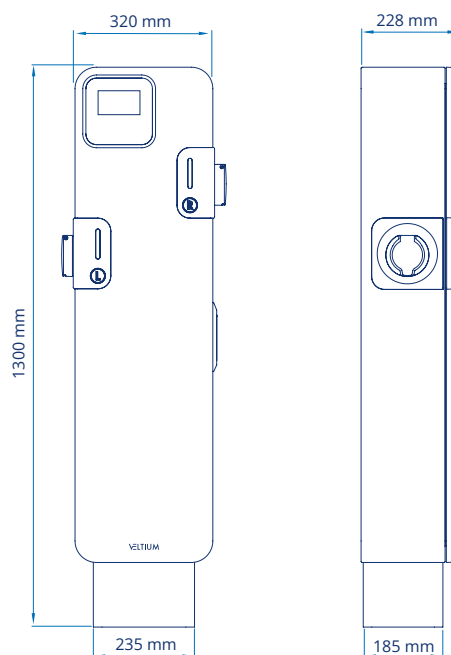

# CARACTERÍSTICAS DESTACADAS

## Cuando tecnología, diseño y funcionalidad se encuentran

Los cargadores POINT no sólo son tecnológicamente avanzados, sino que además reúnen muchas características estéticas y funcionales que garantizan la mejor experiencia de uso, fiabilidad y facilidad de instalación y mantenimiento.

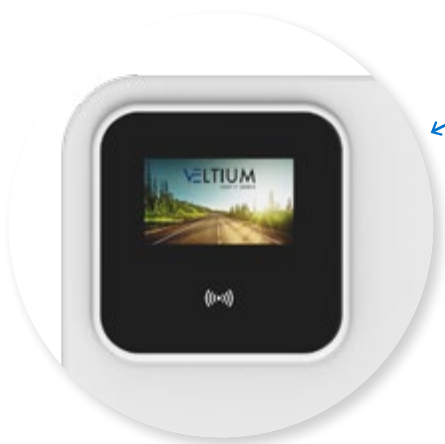

### Pantalla táctil a color

Optimiza la experiencia de usuario y permite personalización.



### Lector de tarjetas RFID y Bluetooth

Controla el acceso al cargador y la identificación de usuarios.



### LED de estado multicolor

Asegura una constante supervisión de la recarga.



### Fiable y resistente

Asegura su funcionamiento en las condiciones climatológicas y rangos de temperatura más exigentes.



### Ethernet, Wi-Fi y Modem 4G

Garantiza las comunicaciones del equipo en cualquier circunstancia.

### Pintura de alto rendimiento

Máxima protección ante la corrosión, suciedad y contaminación.



### Sensor de apertura

Avisa de cualquier apertura no deseada del equipo.

# Instalaciones colectivas conectadas y escalables

## Control de potencia

Las instalaciones colectivas pueden requerir un control de la carga de cada vehículo en función de las características de la instalación y del consumo del emplazamiento en cada momento. Los cargadores POINT permiten gestionar la carga de manera individual asegurando una optimización de la potencia total disponible para todo el conjunto de cargadores, redundando en ahorros en la instalación y en el contrato de suministro eléctrico.

### ¿Cómo funciona el control de potencia en instalaciones colectivas?

Existen dos modos:

**Control estático:** El conjunto de cargadores optimiza el reparto de una determinada potencia fijada en la configuración del grupo, en función del consumo individual de cada equipo.

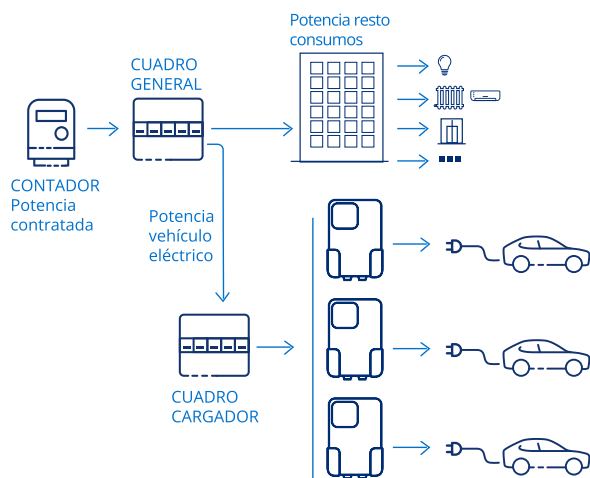

**Control dinámico:** El conjunto de cargadores optimiza el reparto de la potencia disponible en cada momento en función del consumo individual de cada equipo, del resto de consumos del emplazamiento, de la producción de los sistemas de generación (paneles solares) y de la potencia contratada en el emplazamiento.

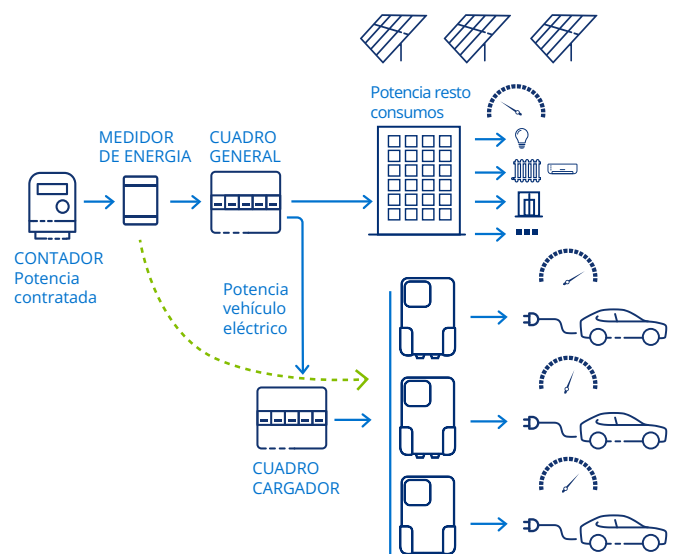

Todos los cargadores POINT conectados entre sí funcionan de manera coordinada e inteligente para optimizar el uso de la potencia disponible en cada emplazamiento, y simplificar las comunicaciones de todos los equipos con su plataforma de gestión. Además, permiten dimensionar las instalaciones para las necesidades actuales, y escalar su tamaño en el futuro en función del ritmo de crecimiento.

## Comunicaciones

La gama de cargadores POINT garantiza las comunicaciones con su plataforma de gestión de todos los equipos de un mismo emplazamiento conectados entre sí a través de cualquiera de ellos. Su sistema avanzado de comunicaciones en red local minimiza el coste de la instalación de comunicaciones y otorgan la máxima flexibilidad de manera sencilla y sin necesidad de complejas configuraciones.

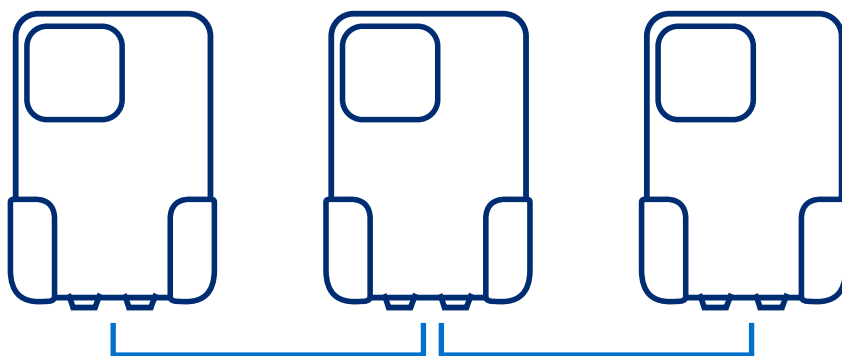

## Escalabilidad

El sistema de grupos de cargadores de la gama POINT permite escalar el tamaño de las instalaciones, añadiendo equipos en cualquier momento, y acompasando el crecimiento y las inversiones a la evolución de las necesidades. Y cada nuevo equipo añadido se beneficiará inmediatamente de las ventajas de funcionar en un grupo desde el punto de vista del control de potencia y de las comunicaciones en ese emplazamiento.

# CARGA INTELIGENTE PARA TU EMPRESA

## Carga de vehículos eléctricos en el ámbito comercial, para flotas y aparcamientos de rotación

La gama POINT destaca por su versatilidad y capacidad de adaptación a todos los casos de uso, pudiendo ser instalados en una amplia gama de ubicaciones y configuraciones, lo que los convierte en una opción ideal para diferentes entornos.



**PARKINGS  
CORPORATIVOS  
Y DE EMPRESA**

**FLOTAS**



La mejor solución para cada  
necesidad de recarga



**ENTORNOS  
COMERCIALES**



**PARKINGS  
PÚBLICOS**



## **FICHAS TÉCNICAS**

# FICHAS TÉCNICAS

## LITE<sup>VE</sup>

### Fichas técnicas de cargadores

LITE Zero .....	38-39
LITE Uno .....	40-41
LITE Kubo .....	42-43

### Fichas técnicas de accesorios

STAND .....	44
CURVE .....	45
MEDIDOR MONOFÁSICO .....	46
MEDIDOR TRIFÁSICO .....	47

## POINT<sup>VE</sup>

### Fichas técnicas de cargadores

POINT Dot .....	48-49
POINT Twin .....	50-51
POINT Max .....	52-53

## Funcionales

Estándar de carga	IEC 61851-1 Ed 3.0 Modo 3
Interfaz de usuario	App VELTIUM y Área Cliente de la web <a href="http://www.veltium.com">www.veltium.com</a>
Indicación de estado	LED multicolor
Medición de consumo	Medida interna
Control de acceso	Libre / Proximidad / Manual
Control estático de potencia	Individual para cada cargador
Control dinámico de potencia	Individual con accesorio CURVE
Programación de la recarga	Sí
Nº de VE que pueden cargar simultáneamente	1

## Eléctricas

Frecuencia	50-60 Hz
Intensidad máxima (por fase)	32 A
Alimentación	Monofásica (F+N+T)
Tensión	AC 230 V
Potencia máxima de salida	7,4 kW
Nº de conectores	1
Tipo de Conectores	Cable integrado Tipo 2 o Tipo 1 Toma Tipo 2

## Seguridad

Corte de corriente	Relé de enclavamiento de 80 A
Protección frente a choque eléctrico	Clase II
Detección de contactos soldados de relé	Sí
Detección presencia toma de tierra	Sí
Detección conexión correcta alimentación	Monofásica

## Comunicaciones

Bluetooth	BLE 4.2
-----------	---------

## Mecánicas

Material	ASA-PC ignífugo (V0)
Tipo de anclaje	Pared (o a suelo con el accesorio STAND)
Dimensiones (mm)	365 x 220 x 105
Peso (para cable de 5 m / 7 m)	3,75 kg / 4,35 kg
Grado IP	IP54
Grado IK	IK10
Soporte conector (en equipo con cable integrado)	Integrado en el equipo
Longitud Cable (en equipo con cable integrado)	5 o 7 metros
Soporte de cable de carga (mm)	138 x 120 x 45
Bornero alimentación	Accesible desde exterior (no requiere apertura del equipo durante la instalación)
Sección máxima cable alimentación	16 mm <sup>2</sup>
Color	Blanco, negro, azul o naranja

## Ambientales

Apto para uso exterior	Sí
Temperatura de operación	-25 a 40°C
Temperatura de almacenamiento	-25 a 60°C



# LITE<sup>VE</sup> Zero

## Funcionales

Estándar de carga	IEC 61851-1 Ed 3.0 Modo 3
Interfaz de usuario	App VELTIUM y Área Cliente de la web <a href="http://www.veltium.com">www.veltium.com</a>
Indicación de estado	LED multicolor
Medición de consumo	Medida interna
Control de acceso	Libre / Proximidad / Manual
Control estático de potencia	Individual para cada cargador Grupo de cargadores interconectados
Control dinámico de potencia	Individual con accesorio CURVE, Medidor Monofásico o Medidor Trifásico. Grupo de cargadores interconectados con Medidor Trifásico
Programación de la recarga	Sí
Nº de VE que pueden cargar simultáneamente	1
Integración con generación fotovoltaica	Sí (Modo Solar / Modo Mixto)

## Eléctricas

Frecuencia	50-60 Hz
Intensidad máxima (por fase)	32 A
Alimentación	Monofásica (F+N+T)
Tensión	AC 230 V
Potencia máxima de salida	7,4 kW
Nº de conectores	1
Tipo de Conectores	Cable integrado Tipo 2 o Tipo 1 Toma Tipo 2

## Seguridad

Corte de corriente	Relé de enclavamiento de 80 A
Protección frente a choque eléctrico	Clase II
Detección de contactos soldados de relé	Sí
Detección presencia toma de tierra	Sí
Detección conexión correcta alimentación	Monofásica
Detección de fugas de corriente continua	6 mA

## Comunicaciones

Bluetooth	BLE 4.2
Wi-Fi	802.11 b/g/n
Ethernet	2 x RJ45

## Mecánicas

Material	ASA-PC ignífugo (V0)
Tipo de anclaje	Pared (o a suelo con el accesorio STAND)
Dimensiones (mm)	365 x 220 x 105
Peso (para cable de 5 m / 7 m)	3,75 kg / 4,35 kg
Grado IP	IP54
Grado IK	IK10
Soporte conector (en equipo con cable integrado)	Integrado en el equipo
Longitud Cable (en equipo con cable integrado)	5 o 7 metros
Soporte de cable de carga (mm)	138 x 120 x 45
Bornero alimentación	Accesible desde exterior (no requiere apertura del equipo durante la instalación)
Sección máxima cable alimentación	16 mm <sup>2</sup>
Color	Blanco, negro, azul o naranja

## Ambientales

Apto para uso exterior	Sí
Temperatura de operación	-25 a 40°C
Temperatura de almacenamiento	-25 a 60°C



# LITE<sup>VE</sup> Uno

## Funcionales

Estándar de carga	IEC 61851-1 Ed 3.0 Modo 3
Interfaz de usuario	App VELTIUM y Área Cliente de la web <a href="http://www.veltium.com">www.veltium.com</a>
Indicación de estado	LED multicolor
Medición de consumo	Medida interna
Control de acceso	Libre / Proximidad / Manual
Control estático de potencia	Individual para cada cargador Grupo de cargadores interconectados
Control dinámico de potencia	Individual, o grupo de cargadores interconectados con Medidor Trifásico
Programación de la recarga	Sí
Nº de VE que pueden cargar simultáneamente	1
Integración con generación fotovoltaica	Sí (Modo Solar / Modo Mixto)

## Eléctricas

Frecuencia	50-60 Hz
Intensidad máxima (por fase)	32 A
Alimentación	Trifásica (3F+N+T)
Tensión	AC 400 V
Potencia máxima de salida	22 kW
Nº de conectores	1
Tipo de Conectores	Cable integrado Tipo 2 Toma Tipo 2

## Seguridad

Corte de corriente	Relé de enclavamiento de 80 A
Protección frente a choque eléctrico	Clase II
Detección de contactos soldados de relé	Sí
Detección presencia toma de tierra	Sí
Detección conexión correcta alimentación	Trifásica
Detección de fugas de corriente continua	6 mA

## Comunicaciones

Bluetooth	BLE 4.2
Wi-Fi	802.11 b/g/n
Ethernet	2 x RJ45

## Mecánicas

Material	ASA-PC ignífugo (V0)
Tipo de anclaje	Pared (o a suelo con el accesorio STAND)
Dimensiones (mm)	365 x 220 x 105
Peso (para cable de 5 m / 7 m)	4,45 kg / 4,95 kg
Grado IP	IP54
Grado IK	IK10
Soporte conector (en equipo con cable integrado)	Integrado en el equipo
Longitud Cable (en equipo con cable integrado)	5 o 7 metros
Soporte de cable de carga (mm)	138 x 120 x 45
Bornero alimentación	Accesible desde exterior (no requiere apertura del equipo durante la instalación)
Sección máxima cable alimentación	16 mm <sup>2</sup>
Color	Blanco, negro, azul o naranja

## Ambientales

Apto para uso exterior	Sí
Temperatura de operación	-25 a 40°C
Temperatura de almacenamiento	-25 a 60°C



LITE<sup>VE</sup>  
Kubo

# STAND<sup>VE</sup>

Accesorio para soporte vertical de 1 o 2 cargadores



## Funcionales

Número de cargadores

Uno o dos

## Mecánicas

Material

Acero lacado

Dimensiones STAND simple (mm)

1400 x 283 x 240

Dimensiones STAND doble (mm)

1400 x 310 x 350

Peso (aprox.)

25 Kg

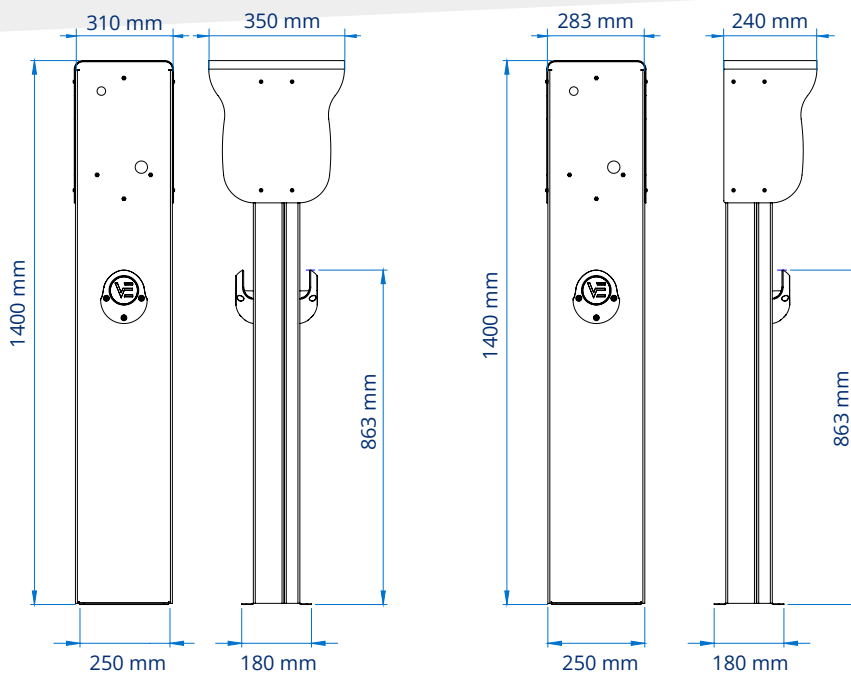

# CURVE<sup>VE</sup>

Accesorio monofásico para control dinámico de potencia



## Funcionales

Intensidad máxima a medir

63 A

## Mecánicas

Dimensiones (mm)

48 x 57 x 22

Material

PC/ABS V0

Sección máxima de cable medido

25 mm<sup>2</sup>

Cable de conexión con cargador

2 x 1,5 mm<sup>2</sup>

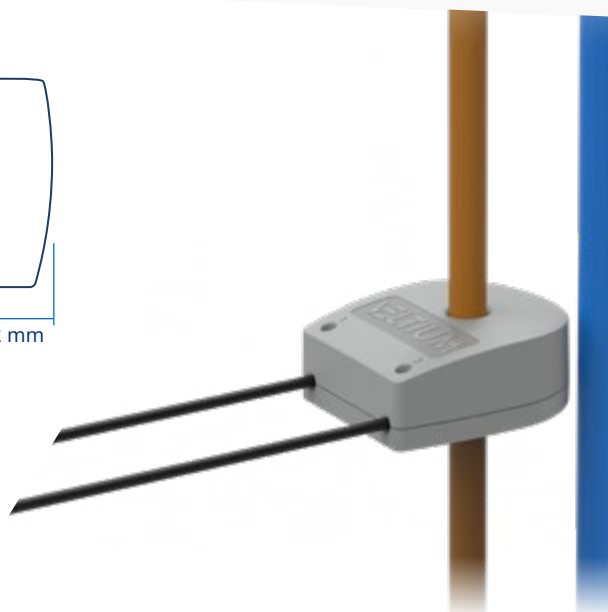
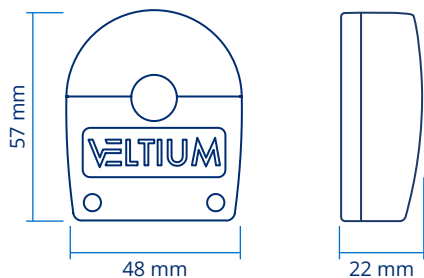

# MEDIDOR MONOFÁSICO<sup>VE</sup>

Medidor monofásico para control dinámico de potencia e integración con generación solar.



## PRO2-Mod

### Mecánicas

Dimensiones (mm) 141,5 x 35,8 x 63

Montaje Carril DIN

### Eléctricas

Alimentación Monofásica (F+N)

Corriente máxima 100 A

Tensión 230 V AC

Frecuencia 50 ± 10% Hz

Sección del cable 25 mm<sup>2</sup> (flexible)  
35 mm<sup>2</sup> (rígido)

Certificación MID

### Comunicaciones

Tipo de Bus RS485

Protocolo MODBUS RTU

Longitud máxima de cable 1000 m

Sección de los cables Par trenzado 0,5 mm<sup>2</sup>

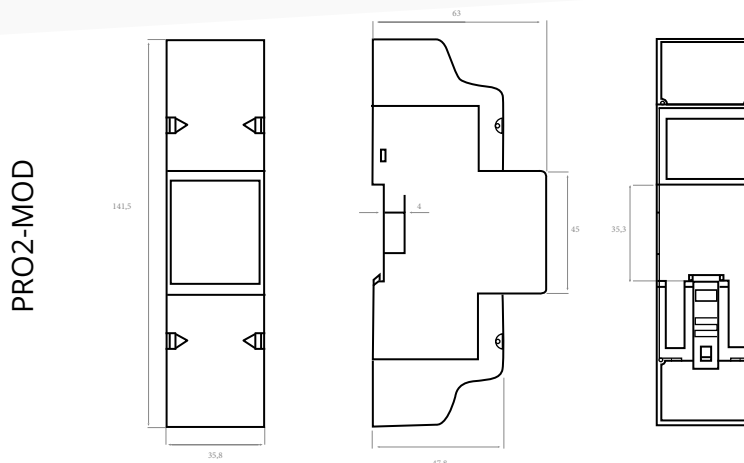

\*Imágenes tomadas de los correspondientes manuales de Inepro

## MEDIDOR TRIFÁSICO<sup>VE</sup>

Medidor trifásico para control dinámico de potencia e integración con generación solar.



### PRO380-Mod

#### Mecánicas

Dimensiones (mm) 141 x 70 x 63

Montaje Carril DIN

#### Eléctricas

Alimentación Trifásica (3F+N)

Corriente máxima 100 A

Tensión 3 x 220 / 400 V AC

Frecuencia 45 - 60 Hz

Sección del cable 25 mm<sup>2</sup> (flexible)  
35 mm<sup>2</sup> (rígido)

Certificación MID

#### Comunicaciones

Tipo de Bus RS485

Protocolo MODBUS RTU

Longitud máxima de cable 1000 m

Sección de los cables Par trenzado 0,5 mm<sup>2</sup>

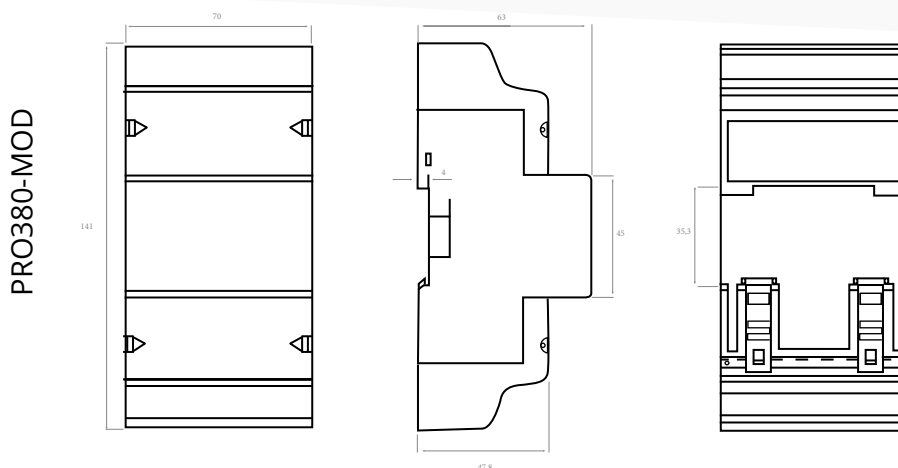

*\*Imágenes tomadas de los correspondientes manuales de Inepro*

## Funcionales

Estándar de carga	IEC 61851-1 Ed 3.0 Modo 3
Interfaz de usuario	Lector RFID LED multicolor Bluetooth Display táctil TFT 4,3" y 16.7M colores (opcional)
Medición de consumo	Contador MID integrado
Plataforma de gestión	Externa mediante protocolo de comunicaciones OCPP 1.6 J <b>blueSKY<sup>VE</sup></b> by VELTIUM
Control dinámico y estático de potencia	Individual y grupos de cargadores
Nº de VE que pueden cargar simultáneamente	1

## Eléctricas

Tensión	AC 230 V $\pm$ 10% / 400 V $\pm$ 10%
Frecuencia	50-60 Hz
Corriente máxima (por fase)	32 A
Alimentación	Monofásica (F+N+T) / Trifásica (3F+N+T)
Potencia máxima de salida (2 opciones)	7,4 kW - Monofásico 22 kW - Trifásico
Nº de conectores	1
Tipo de conectores	Toma Tipo 2 Toma Tipo 2 con obturador Cable de carga helicoidal integrado Tipo 2 (4 metros)

## Seguridad

Corte de corriente	Relés integrados
Protección frente a choque eléctrico	Clase II
Detección fallo relé en caso de contactos soldados	Sí
Detección presencia toma de tierra	Sí
Detección conexión correcta alimentación	Monofásica / Trifásica
Detección de fugas de corriente continua	6 mA

<b>Comunicaciones</b>	Ethernet	2 x RJ45
	Wi-Fi	Sí
	Modem	LTE
<b>Mecánicas</b>	Material	ASA-PC ignífugo (V0)
	Tipo de anclaje	Pared
	Dimensiones (mm)	390 x 260 x 110
	Peso	3,5 kg con Toma Tipo 2 7,5 kg con cable helicoidal
	Grado IP	IP54
	Grado IK	IK10
	<b>Ambientales</b>	Apto para uso exterior
Temperatura de operación		-25 a 50°C
Temperatura de almacenamiento		-25 a 60°C



## Funcionales

Estándar de carga	IEC 61851-1 Ed 3.0 Modo 3
Interfaz de usuario	Lector RFID LED multicolor Bluetooth Display táctil TFT 4,3" y 16.7M colores (opcional)
Medición de consumo	Contador MID integrado
Plataforma de gestión	Externa mediante protocolo de comunicaciones OCPP 1.6 J <b>blueSKY</b> ™ by VELTIUM
Control dinámico y estático de potencia	Individual y grupos de cargadores
Nº de VE que pueden cargar simultáneamente	2

## Eléctricas

Tensión	AC 230 V $\pm 10\%$ / 400 V $\pm 10\%$
Frecuencia	50-60 Hz
Corriente máxima (por fase)	32 A
Alimentación	Monofásica (F+N+T) / Trifásica (3F+N+T)
Potencia máxima de salida (2 opciones)	2 x 7,4 kW - Monofásico 2 x 22 kW - Trifásico
Nº de conectores	2
Tipo de conectores	2 x Toma Tipo 2 2 x Toma Tipo 2 con obturador 2 x Cable de carga helicoidal integrado Tipo 2 (4 metros)

## Seguridad (en cada toma)

Corte de corriente	Relés integrados
Protección frente a choque eléctrico	Clase I
Detección fallo relé en caso de contactos soldados	Sí
Detección presencia toma de tierra	Sí
Detección conexión correcta alimentación	Monofásica / Trifásica
Detección de fugas de corriente continua	6 mA
Protección diferencial	Tipo A 30 mA
Protección sobrecorriente	Curva C 40 A

<b>Comunicaciones</b>	Ethernet	2 x RJ45
	Wi-Fi	Sí
	Modem	LTE
<b>Mecánicas</b>	Material	ASA-PC ignifugo (V0)
	Tipo de anclaje	Pared
	Dimensiones (mm)	552 x 349 x 180
	Peso	8 kg con Tomas Tipo 2 16 kg con cables helicoidales
	Grado IP	IP54
	Grado IK	IK10
	<b>Ambientales</b>	Apto para uso exterior
Temperatura de operación		-25 a 50°C
Temperatura de almacenamiento		-25 a 60°C



**POINT** <sup>VE</sup>  
Twin

## Funcionales

Estándar de carga	IEC 61851-1 Ed 3.0 Modo 3
Interfaz de usuario	Lector RFID LED multicolor Bluetooth Display táctil TFT 4,3" y 16.7M colores (opcional)
Medición de consumo	Contador MID integrado
Plataforma de gestión	Externa mediante protocolo de comunicaciones OCPP 1.6 J <b>blueSKY<sup>VE</sup></b> by VELTIUM
Control dinámico y estático de potencia	Individual y grupos de cargadores
Nº de VE que pueden cargar simultáneamente	2

## Eléctricas

Tensión	AC 230 V ±10% / 400 V ±10%
Frecuencia	50-60 Hz
Corriente máxima (por fase)	32 A
Alimentación	Monofásica (F+N+T) / Trifásica (3F+N+T)
Potencia máxima de salida (2 opciones)	2 x 7,4 kW - Monofásico 2 x 22 kW - Trifásico
Nº de conectores	2
Tipo de conectores	2 x Toma Tipo 2 2 x Toma Tipo 2 con obturador 2 x Cable de carga helicoidal integrado Tipo 2 (4 metros)

## Seguridad (en cada toma)

Corte de corriente	Relés integrados
Protección frente a choque eléctrico	Clase I
Detección fallo relé en caso de contactos soldados	Sí
Detección presencia toma de tierra	Sí
Detección conexión correcta alimentación	Monofásica / Trifásica
Detección de fugas de corriente continua	6 mA
Protección diferencial	Tipo A 30 mA
Protección sobrecorriente	Curva C 40 A

<b>Comunicaciones</b>	Ethernet	2 x RJ45
	Wi-Fi	Sí
	Modem	LTE

<b>Mecánicas</b>	Material	Bastidor de acero y frontal de poliéster
	Tipo de anclaje	Suelo
	Dimensiones (mm)	1300 x 320 x 228
	Peso	30 kg con Tomas Tipo 2 38 kg con cables helicoidales
	Grado IP	IP54
	Grado IK	IK10

<b>Ambientales</b>	Apto para uso exterior	Sí
	Temperatura de operación	-25 a 50°C
	Temperatura de almacenamiento	-25 a 60°C



**POINT** <sup>VE</sup>  
**Max**

VELTIUM SMART CHARGERS diseña, desarrolla, fabrica y comercializa soluciones de recarga para vehículos eléctricos. Aunque nuestra actividad se basa en procesos tecnológicos complejos, nuestro objetivo es ofrecer productos que aporten simplicidad y valor a nuestros usuarios.

Por ello, nuestras soluciones están presentes en miles de hogares asegurando una recarga segura, inteligente y optimizada.

La experiencia acumulada en el entorno doméstico nos ha permitido evolucionar hacia el desarrollo de nuevas soluciones de recarga dirigidas a flotas corporativas, aparcamientos de rotación o espacios públicos entre otros ámbitos.

Diseñamos soluciones que ayudan cada día a cargar su coche a miles de personas en varios continentes.

Nuestro objetivo es hacer sencillo lo complejo, y acompañar a nuestros clientes en su viaje hacia una movilidad más sostenible.







Parque Tecnológico de Álava  
C/ Albert Einstein, 30  
01510 Vitoria-Gasteiz  
Tel. +34 945 297 271  
info@veltium.com  
www.veltium.com